

- 1 Trn se závitem
- 2 Nástavec s pojistnou maticí
- 3 Přepínač
- 4 Přední rukojeť
- 5 Zadní rukojeť
- 6 Ukazatel posunu

NITOVACIA MATICA / NYTOVACÍ MATICE Ø mm	MATERIÁLU / MATERIÁLU		
	Hliník / hliník	Oceľ / oceľ	Nerez / Nerez
M6	✓	✓	✓
M8	✓	✓	✓
M10	✓	✓	✓
M12	✓	✓	

I



Podle zvolené matice (závitu) vyberte vhodný trn a nástavec.

II

Závit by měl z trnu vyčnívat cca 2 mm. Pokud je to víc, upravte vzdálenost pomocí kontramatice.

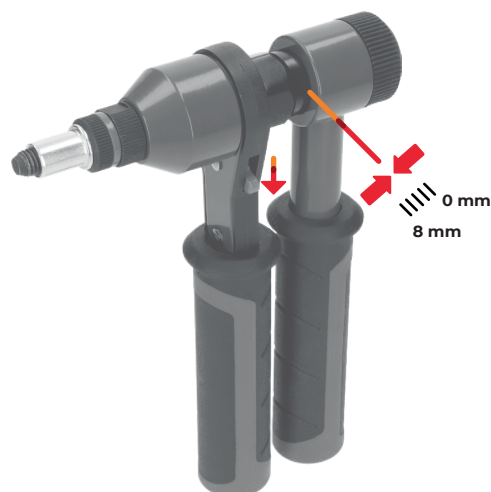

Přepínač je v dolní poloze a ukazatel posunu nastavte do polohy 0.

III



Přepínač přepněte do horní polohy, matici vložte do otvoru, ve kterém budete nýtovat.

IV

Při nýtování: přední rukojetí točte ve směru hodinových ručiček a zadní rukojeť do protisměru.



Vyšroubování matice: po dokončení nýtování točte kolečkem proti směru hodinových ručiček.