

ENGLISH

CORE: The CORE accessory is a device that – connected to a Wi-Fi network – allows for controlling: – the movement of the automats with an integrated or optional radio receiver (using one-way radio protocols) of the Gate&Door and Screen catalogue; – the remote controls adopting one-way radio protocols of the Gate&Door and Screen catalogues; – sensors equipped with integrated radio (using one-way radio protocols) of the Screen catalogue; – the accessories of the alarm system of the MyNICE range (except for the MNTX8 remote control, the MNKP keypad and the PhotoPIR detectors of the MNPIRTVCC series).

Before proceeding with the product's installation, make sure that: – you have an iPhone with iOS 10.0 system (or later versions) or a smartphone with Android 5 (or later versions); – you have installed and configured the MyNiceWelcome App on the iPhone or smartphone, and followed the instructions contained in the relative instruction manual.

The kit includes: – the CORE accessory (1); – the USB cable and battery charger (2).

Description of the components: – USB port (3); – battery compartment lid (5); – RESET/WPS button (6); – power status LED (7) (normally green); – Wi-Fi status LED (8) (normally green); – radio status LED (9) (normally off).

Power supply (Fig. 1) With the power cable: use the power cable (2) supplied with the accessory and insert it into the USB port (3).

Battery insertion and replacement Batteries – 2 x AA rechargeable NiMH (not included). Replace the batteries (4) only when the power status LED (7) flashes red, by removing the battery compartment lid (5) with the aid of a screwdriver.

Warning: when connecting the power cable or inserting the battery, verify that the power status LED (7) remains lit green while the Wi-Fi status LED (8) flashes green, meaning that the CORE accessory is correctly powered and ready for being inserted in the domestic network and paired. Note: the flashing green Wi-Fi LED means that the Wi-Fi interface is awaiting to be configured.

Switching the CORE on/off Only if it is battery-powered and not powered externally can CORE be switched off and on again. To switch the device off, press the RESET button (6) briefly twice in quick succession. To switch the device on, simply press the RESET button (6) briefly.

Installation After powering up the CORE accessory correctly, a Wi-Fi network will be automatically created with which to pair CORE with other Nice devices. Proceed as described in the instructions of the MyNiceWelcome App. When the CORE accessory is paired, the power status LED (7) and the Wi-Fi status LED (8) are lit green.

ČEŠTINA

CORE: CORE je zařízení, které na základě komunikace prostřednictvím WiFi, zajišťuje ovládní: – provozu automatizační techniky se zabudovaným nebo nainstalovaným přijímačem (používající protokoly jednosměrné komunikace) viz katalog Nice Gate&Door e Screen; – dálkových ovladačů, používajících protokoly jednosměrné komunikace, viz katalog Nice Gate&Door e Screen; – senzorů vybavených bezdrátovou technologií (používající protokoly jednosměrné komunikace) viz katalog Nice Screen; – zabezpečovací techniky řady MyNICE (s výjimkou dálkového ovladače MNTX8, tlačítkového panelu MNKP a fotobuněk PhotoPIR řady MNPIRTVCC).

Předem, než přistoupíte k instalaci výrobku, zkontrolujte, jestli: – máte k dispozici iPhone s operačním systémem iOS 10.0 (nebo novějším) nebo telefon s operačním systémem Android 5 (nebo novějším); – máte v iPhone nebo smartphonu nainstalovanou a nakonfigurovanou aplikaci App MyNiceWelcome; postupujte podle instrukcí uvedených v příslušném návodu.

Kit obsahuje: – zařízení CORE (1); – kabel USB a nabíječku baterií (2).

Popis zařízení: – zásuvka USB (3); – krytka přihrádky pro baterie (5); – tlačítko RESET/WPS (6); – stavová LED Power (7) (norm. zelená); – stavová LED WiFi (8) (norm. zelená); – stavová LED radio (9) (norm. nesvítil)

Napájení (obr. 1) Napájecím kabelem: použijte napájecí kabel (2) dodaný jako součást balení s příslušenstvím a připojte ho do USB zásuvky (3).

Vložení a výměna baterií: Baterie – 2x AA dobíjecí NiMH (nejsou součástí balení). Baterie (4) vyměňte pokud stavová LED dioda Power (7) červeně bliká; pro otevření krytu baterií (5) použijte šroubovák.

Pozor: zkontrolujte, či sa po pripojení napájacieho kábla alebo po vložení batérií trvalo rozsvieti zeleno stavová LED dioda WiFi (8) zelené bliká, to znamená, že zariadenie CORE je správne napájeno a je pripravené na začlenenie do domácej siete. Poznámka: zelené blikajúce LED dioda WiFi signalizuje, že rozhraní WiFi čaká na konfiguráciu.

Zapnutí a vypnutí pouze pokud je zařízení napájené bateriemi a není napájené externě, je možné zařízení CORE vypnout a znovu zapnout. Pro vypnutí dvakrát krátce stiskněte tlačítko RESET (6). Pro zapnutí stačí krátce stisknout tlačítko RESET (6).

Instalace Poté, co začne být zařízení CORE správně napájeno, dojde automaticky k vytvoření sítě WiFi, do které je pak možné přiřadit jednotlivá zařízení Nice. Postupujte podle instrukcí uvedených v aplikaci App MyNiceWelcome. V okamžiku, kdy je zařízení CORE začleněno do sítě, stavové LED diody Power (7) a WiFi (8) budou zeleně svítit.

SLOVENSKY

CORE: CORE je zariadenie, ktoré na základe komunikácie prostredníctvom WiFi, zabezpečuje ovládanie: – prevádzky automatizačnej techniky so zabudovaným alebo nainštalovaným prijímačom (používajúce protokoly jednosmernej komunikácie) viz katalog Nice Gate & Door e Screen; – diaľkových ovládačov, používajúcich protokoly jednosmernej komunikácie, pozri katalog Nice Gate & Door e Screen; – senzorov vybavených bezdrôtovou technológiou (Používajúce protokoly jednosmernej komunikácie) viz katalog Nice Screen; – zabezpečovacej techniky radu MyNICE (s výnimkou diaľkového ovládača MNTX8, tlačidlového panelu MNKP a fotobuněk PhotoPIR radu MNPIRTVCC).

Skôr, než pristúpite k inštalácii výrobku, skontrolujte, či: – máte k dispozícii iPhone s operačným systémom iOS 10.0 (alebo novším) alebo telefón s operačným systémom Android 5 (alebo novším); – máte v iPhone alebo smartphonu nainštalovanú a nakonfigurovanú aplikáciu App MyNiceWelcome; postupujte podľa inštrukcií uvedených v príslušnom návode.

Kit obsahuje: – zariadenie CORE (1); – kábel USB a nabíjačku batérií (2). Popis zariadenia: – zásuvka USB (3); – krytka priehradky pre batérie (5); – tlačidlo RESET / WPS (6); – stavová LED Power (7) (norm. Zelená); – stavová LED WiFi (8) (norm. Zelená); – stavová LED radio (9) (norm. Nesvieti)

Popis zařízení: – zásuvka USB (3); – krytka přihrádky pro baterie (5); – tlačítko RESET/WPS (6); – stavová LED Power (7) (norm. zelená); – stavová LED WiFi (8) (norm. zelená); – stavová LED radio (9) (norm. nesvítil)

Napájenie (obr. 1) Napájacím káblom: použite napájací kábel (2) dodaný ako súčasť balenia s príslušenstvom a pripojte ho do USB zásuvky (3).

Vložení a výměna baterií: Baterie – 2x AA dobíjecí NiMH (nie sú súčasťou balenia). Batérie (4) vymeňte ak stavová LED dioda Power (7) bliká na červeno; pre otvorenie krytu batérií (5) použijte skrutkovač.

Pozor: skontrolujte, či sa po pripojení napájacieho kábla alebo po vložení batérií trvalo rozsvieti zeleno stavová LED dioda Power (7), zatiaľ čo stavová LED dioda WiFi (8) zeleno bliká, to znamená, že zariadenie CORE je správne napájané a je pripravené na začlenenie do domácej siete. Poznámka: zelené blikajúce LED dioda WiFi signalizuje, že rozhranie WiFi čaká na konfiguráciu.

Zapnutie a vypnutie iba ak je zariadenie napájané batériami a nie je napájané externé, je možné zariadenie CORE vypnúť a znovu zapnúť. Pre vypnutie dvakrát krátke stlačte tlačidlo RESET (6). Pre zapnutie stačí krátke stlačiť tlačidlo RESET (6).

Instalácia Potom, čo začne byť zariadenie CORE správne napájané, dôjde automaticky k vytvoreniu siete WiFi, do ktorej je potom možné priradiť jednotlivé zariadenia Nice. Postupujte podľa inštrukcií uvedených v aplikácii App MyNiceWelcome. V okamihu, keď je zariadenie CORE začlenené do siete, stavové LED diody Power (7) a WiFi (8) budú zeleno svietiť.

ESPAÑOL

CORE: El accesorio CORE es un dispositivo que mediante la comunicación WiFi permite el control: – del movimiento de las automatizaciones con radioreceptor integrado u opcional (que utilizan protocolos radio monodireccionales) del catálogo Gate&Door y Screen; – de los mandos a distancia que utilizan protocolos radio monodireccionales del catálogo Gate&Door y Screen; – de los accesorios del sistema de alarma de la línea MyNICE (excluyendo el mando a distancia MNTX8, el teclado MNKP y los PhotoPIR de la serie MNPIRTVCC).

Antes de proceder a la instalación del producto, verificar: – si se dispone de un iPhone con sistema iOS 10.0 (o siguientes) o un smartphone con sistema Android 5 (o siguientes); – si se ha instalado y configurado en el iPhone o en el smartphone la App MyNiceWelcome; seguir las instrucciones del manual de instrucciones.

El kit incluye: – accesorio CORE (1); – cable USB y cargador de baterías (2).

Descripción de los componentes: – entrada USB (3); – tapa del alojamiento de las baterías (5); – botón RESET/WPS (6); – LED estado Power (7) (normalmente verde); – LED estado WiFi (8) (normalmente verde); – LED estado radio (9) (normalmente apagado)

Alimentación (fig. 1) Con cable de alimentación: utilizar el cable de alimentación (2) suministrado con el accesorio e introducirlo en la entrada USB (3).

Introducción y sustitución de las pilas Batería – 2x AA recargables NiMH (no incluidas). Sustituir las pilas (4) sólo cuando el LED de estado Power (7) parpadee en rojo, para retirar la tapa (5) del alojamiento de las baterías utilizando un destornillador.

Atención: comprobar que, al conectar el cable de alimentación o al introducir la batería, el LED de estado Power (7) permanezca encendido en verde mientras el LED de estado WiFi (8) parpadea en verde, esto significa que el accesorio CORE está correctamente alimentado y listo para ser introducido en la red doméstica y asociado. Nota: el led WiFi verde intermitente indica que la interfaz WiFi está esperando ser configurada.

Encendido y apagado sólo si está alimentado con baterías y no externamente CORE puede ser apagado y reencendido. Para apagar, pulsar brevemente dos veces el botón RESET (6). Para encender, pulsar brevemente una vez el botón RESET (6).

Instalación Una vez alimentado correctamente el accesorio CORE, se crea automáticamente una red WiFi con la cual es posible asociarlo a los dispositivos Nice. Seguir las instrucciones de la App MyNiceWelcome. Cuando el accesorio CORE está asociado, los LED de estado Power (7) y estado WiFi (8) están encendidos en verde.

DEUTSCH

CORE: CORE ist eine Vorrichtung, die per Wi-Fi-Kommunikation folgende Steuerungen ermöglicht: – der Bewegungen der Automatisierungen mit integriertem bzw. optionalem Funkempfänger (bei Verwendung monodirektionaler Funkprotokolle) des Katalogs Gate&Door und Screen; – der Fernbedienungen mit monodirektionalen Funkprotokollen des Katalogs Gate&Door und Screen; – der Sensoren mit integriertem Funkempfänger (bei Verwendung monodirektionaler Funkprotokolle) des Katalogs Screen; – des Zubehörs des Alarmsystems der Linie MyNICE (außer Fernbedienung MNTX8, Tastatur MNKP und PhotoPIR der Serie MNPIRTVCC).

Vor der Installation des Produkts sicherstellen, dass – ein iPhone mit iOS 10.0 (oder neuer) oder ein Smartphone mit Android 5 (oder neuer) zur Verfügung steht – auf dem iPhone oder dem Smartphone die App MyNiceWelcome installiert ist; dazu die Anweisungen der entsprechenden Anleitung befolgen.

Im Lieferumfang enthalten: – Vorrichtung CORE (1); – USB-Kabel und Ladegerät (2).

Beschreibung der Teile: – USB-Steckplatz (3); – Abdeckung Batteriefach (5); – RESET/WPS-Taste (6); – Status-LED Power (7) (normalerweise grün); – Status-LED WiFi (8) (normalerweise grün); – Status-LED Funk (9) (normalerweise grün)

Versorgung (Abb. 1) Mit Stromkabel: Das mit der Vorrichtung gelieferte Stromkabel (2) in den USB-Steckplatz (3) einsetzen.

Einlegen und Auswechseln der Batterien Batterie – 2x AA Rechargeable NiMH (nicht enthalten). Die Batterien (4) nur wechseln, wenn die Status-LED für Power (7) rot blinkt. Die Abdeckung (5) des Batteriefachs mit einem Schraubendreher entfernen.

Achtung: Prüfen, ob beim Anschließen des Stromkabels bzw. Einlegen der Batterie die Status-LED Power (7) weiterhin durchgehend grün leuchtet, während die Status-LED WiFi (8) grün blinken muss. Dies bedeutet, dass CORE korrekt versorgt wird und für die Eingabe in das Heimnetz und die Verknüpfung bereit ist. Hinweis: Wenn die WiFi-LED grün blinkt, befindet sich die WiFi-Schnittstelle im Wartezustand für die Konfiguration.

Ein- und Ausschalten CORE kann nur bei Batterieversorgung und nicht bei externer Versorgung aus- und wieder eingeschaltet werden. Zum Ausschalten die RESET-Taste (6) kurz hintereinander zweimal drücken. Zum Einschalten die RESET-Taste (6) einmal kurz drücken.

Installation Nachdem die Vorrichtung CORE korrekt versorgt wurde, wird automatisch ein WiFi-Netz erstellt, über das es mit den Nice-Geräten verknüpft werden kann. Wie in der Anleitung der App MyNiceWelcome beschrieben verfahren. Wenn die Vorrichtung CORE verknüpft ist, leuchten die Status-LEDs für Power (7) und WiFi (8) grün.

POLSKI

CORE: Urządzenie dodatkowe CORE jest urządzeniem, które, za pomocą komunikacji WiFi, umożliwia kontrolę: – ruchu automatyk z wbudowanym lub opcjonalnym odbiornikiem radiowym (wykorzystującym jednokierunkowe protokoły radiowe) katalogu Gate&Door i Screen; – pilotów wykorzystujących jednokierunkowe protokoły radiowe katalogu Gate&Door i Screen; – czujników z wbudowanym radiem (wykorzystujących jednokierunkowe protokoły radiowe) katalogu Screen; – urządzeń dodatkowych systemu alarmowego linii MyNICE (z wyjątkiem pilota MNTX8, klawiatury MNKP i PhotoPIR serii MNPIRTVCC).

Przed przystąpieniem do instalacji produktu należy sprawdzić: – czy jest dostępny iPhone z systemem iOS 10.0 (lub kolejnymi) lub smartfon z systemem Android 5 (lub kolejnymi); – czy dokonano instalacji i konfiguracji Aplikacji MyNiceWelcome w iPhone lub smartfonie. Postępować zgodnie ze wskazówkami zamieszczonymi w odpowiedniej instrukcji.

Zestaw zawiera: – urządzenie dodatkowe CORE (1); – kabel USB i ładowarkę (2).

Opis elementów: – gniazdo USB (3); – pokrywa komory baterii (5); – przycisk KASUJ/WPS (6); – dioda stanu Zasilania (7) (w normalnych warunkach zielona); – dioda stanu WiFi (8) (w normalnych warunkach zielona); – dioda stanu radia (9) (w normalnych warunkach zgaszona)

Zasilanie (rys. 1) Z kablem zasilającym: użyć kabla zasilającego (2) dostarczonego z urządzeniem dodatkowym i umieścić go w gnieździe USB (3).

Wkładanie i wymiana baterii Baterie – 2x AA Rechargeable NiMH (niezłączone). Wymieniać baterie (4) tylko wtedy, gdy dioda stanu Zasilania (7) miga w kolorze czerwonym, użyć wkrętaka, aby zdjąć pokrywę (5) komory baterii.

Uwaga: upewnić się, że po podłączeniu kabla zasilającego lub po włożeniu baterii dioda stanu Zasilania (7) będzie nadal świecić w kolorze zielonym, a dioda stanu WiFi (8) będzie migać w kolorze zielonym, oznacza to, że urządzenie dodatkowe CORE jest prawidłowo zasilane i gotowe do włączenia w sieć domową i do przypisania do tej sieci. Uwaga: migająca, zielona dioda WiFi oznacza, że interfejs WiFi oczekuje na konfigurację.

Włączanie i wyłączenie Włączenie i wyłączenie CORE jest możliwe wyłącznie w razie zasilania bateriami, a nie z zewnątrz. Aby wyłączyć, należy dwukrotnie nacisnąć przycisk KASUJ (6). Aby włączyć, wystarczy jednokrotnie nacisnąć przycisk KASUJ (6).

Instalacja Po prawidłowym podłączeniu urządzenia dodatkowego CORE do zasilania zostanie automatycznie utworzona sieć WiFi, dzięki której można je przypisać do urządzeń Nice. Wykonać działania opisane w instrukcji Aplikacji MyNiceWelcome. Gdy urządzenie dodatkowe CORE jest przypisane, diody stanu Zasilania (7) i stanu WiFi (8) świecą w kolorze zielonym.

NEDERLANDS

CORE: Het CORE accessoire is een apparaat waarmee u d.m.v. de wifi het volgende kunt regelen: – de beweging van de automatiseringen met geïntegreerde of optionele radio-ontvanger (die de unidirectionele radioprotocollen gebruikt) van de catalogus Gate&Door en Screen; – de afstandsbedieningen die de unidirectionele radioprotocollen gebruiken van de catalogus Gate&Door en Screen; – sensoren die beschikken over een geïntegreerde radio (die de unidirectionele radioprotocollen gebruiken) van de catalogus Screen; – de uitrustingen voor het alarmsysteem van de lijn MyNICE (m.u.v. de afstandsbediening MNTX8, het toetsenbord MNKP en de PhotoPIR van de serie MNPIRTVCC).

Voor u verdergaat met de installatie van het product dient u te controleren of u: – beschikt over een iPhone met iOS 10.0-systeem (of hoger) of een smartphone met Android 5-systeem (of hoger); – op de iPhone of op de smartphone de App MyNiceWelcome heeft geïnstalleerd. Volg de instructies op die u terugvindt in het betreffende instructieboekje.

De kit bevat: – CORE accessoire (1); – USB kabel en batterijoplader (2).

Beschrijving van de onderdelen: – USB-aansluiting (3); – deksel batterijvak (5); – RESET/WPS toets (6); – LED power status (7) (normaal groen); – LED wifi status (8) (normaal groen); – LED radio status (9) (normaal uit)

Voeding (afb. 1) Met voedingskabel: gebruik de voedingskabel (2) die is bijgeleverd met het accessoire, en steek hem in de USB-aansluiting (3).

Plaatsen en vervangen van de batterijen Batterij – 2x AA oplaadbaar NiMH (niet bijgeleverd). Vervang de batterijen (4) alleen als de LED van de power status (7) rood knippert. Gebruik een schroevendraaier om het deksel (5) van het batterijvak te verwijderen.

Let op: controleer of, bij het aansluiten van de voedingskabel of bij het invoeren van de batterijen, de LED van de power status (7) een groen licht blijft aanhouden, terwijl de LED van de wifi status (8) groen blijft knipperen, dit betekent dat het CORE accessoire juist wordt gevoed en dat het klaar is om te worden aangesloten op het thuisnetwerk en dat het kan worden gekoppeld. NB: de groen knipperende wifi led geeft aan dat de wifi-interface in afwachting is om te worden geconfigureerd.

In- en uitschakelen alleen als hij wordt gevoed door batterijen en niet extern wordt gevoed, kan de CORE worden uitgeschakeld en weer ingeschakeld. Om het apparaat uit te schakelen drukt u twee keer snel achter elkaar op de toets RESET (6). Om het apparaat in te schakelen drukt u een keer kort op de toets RESET (6).

Installatie Nadat u het accessoire CORE goed heeft aangesloten op de voeding, wordt er automatisch een wifi netwerk gecreëerd waarmee mogelijk is het aan te sluiten op de Nice apparaten. Ga te werk zoals beschreven in de aanwijzingen van de App MyNiceWelcome. Wanneer het accessoire CORE is aangesloten gaan de leds power status (7) en wifi status (8), aan met een groen licht.

РУССКИЙ

CORE: аксессуар CORE - это устройство, которое подключено к сети Wi-Fi - позволяет контролировать: – движение автоматики с помощью встроенного или дополнительного радиоприемника (с использованием односторонних радиопrotocolов) каталога Gate & Door and Screen; – пульты дистанционного управления, использующие односторонние радиопrotocolы каталогов Gate & Door и Screen; – датчики, оснащенные встроенной радиосвязью (с использованием односторонних радиопrotocolов) каталога Screen; – аксессуары системы охранной сигнализации серии MyNICE (за исключением пульта ДУ MNTX8, клавиатуры MNKP и детекторов PhotoPIR серии MNPIRTVCC).

Прежде чем приступить к установке продукта, убедитесь, что: – у вас есть iPhone с системой iOS 10.0 (или более поздней версии) или смартфон с Android 5 (или более поздней версией); – вы установили и настроили приложение App MyNiceWelcome на iPhone или смартфоне и выполнили инструкции, содержащиеся в соответствующем руководстве по эксплуатации.

В комплект входит: – аксессуар CORE (1); – USB-кабель и зарядное устройство (2).

Описание компонентов: – USB-порт (3); – крышка батарейного отсека (5); – кнопка RESET / WPS (6); – индикатор состояния питания (7) (обычно зеленый); – индикатор состояния Wi-Fi (8) (обычно зеленый); – Индикатор состояния радио (9) (нормально выключен).

Блок питания (рис. 1) Met voedingskabel: используйте кабель питания (2), поставляемый с аксессуаром, и вставьте его в порт USB (3).

Установка и замена батареек Батареи – 2 батарейки AA NiMH (не включены в комплект). Заменяйте батареи (4) только тогда, когда светодиодный индикатор состояния питания (7) мигает красным, сним крышку батарейного отсека (5) с помощью отвертки.

Предупреждение: при подключении кабеля питания или вставке аккумулятора убедитесь, что индикатор состояния питания (7) горит зеленым, а индикатор состояния Wi-Fi (8) горит зеленым, это означает, что аксессуар CORE правильно включен и готов к установке, в домашней сети и в паре. Примечание. Мигающий зеленый светодиод Wi-Fi означает, что интерфейс Wi-Fi ожидает настройки.

Включение / выключение CORE Только если он питается от батареи и не получает внешнего питания, CORE может быть выключен и снова включен. Чтобы выключить устройство, нажмите кнопку RESET (6) два раза подряд. Чтобы включить устройство, просто нажмите кнопку RESET (6).

Монтаж После правильного включения аксессуара CORE будет автоматически создана сеть Wi-Fi, с которой можно будет связать CORE с другими устройствами Nice. Действуйте, как описано в инструкциях приложения App MyNiceWelcome. Когда аксессуар CORE сопряжен, индикатор состояния питания (7) и индикатор состояния Wi-Fi (8) светятся зеленым.

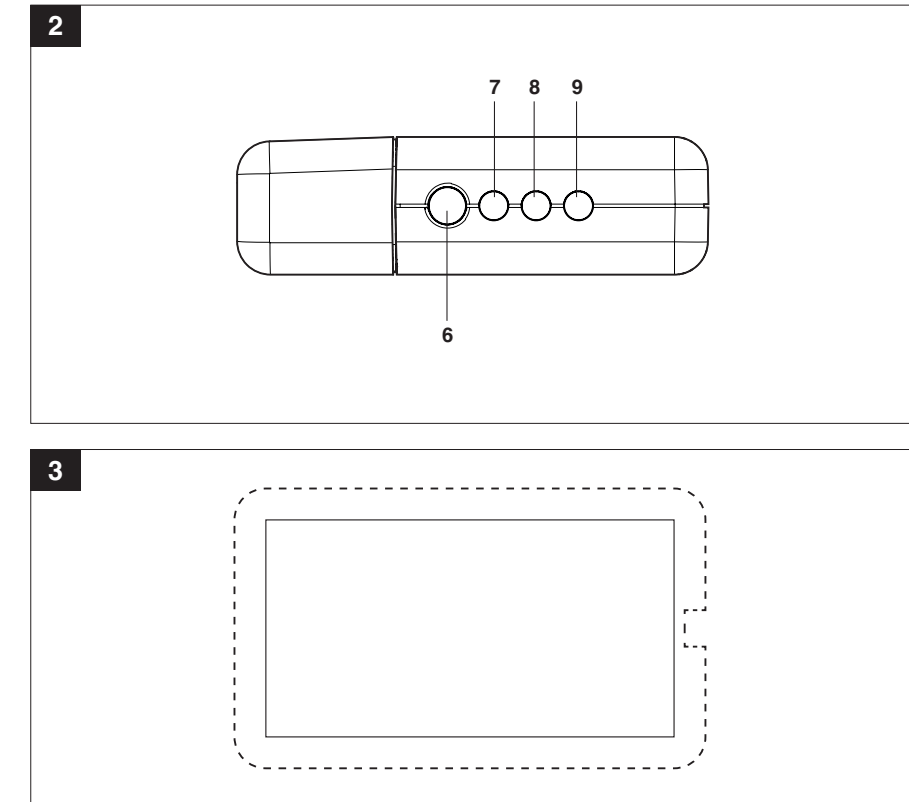
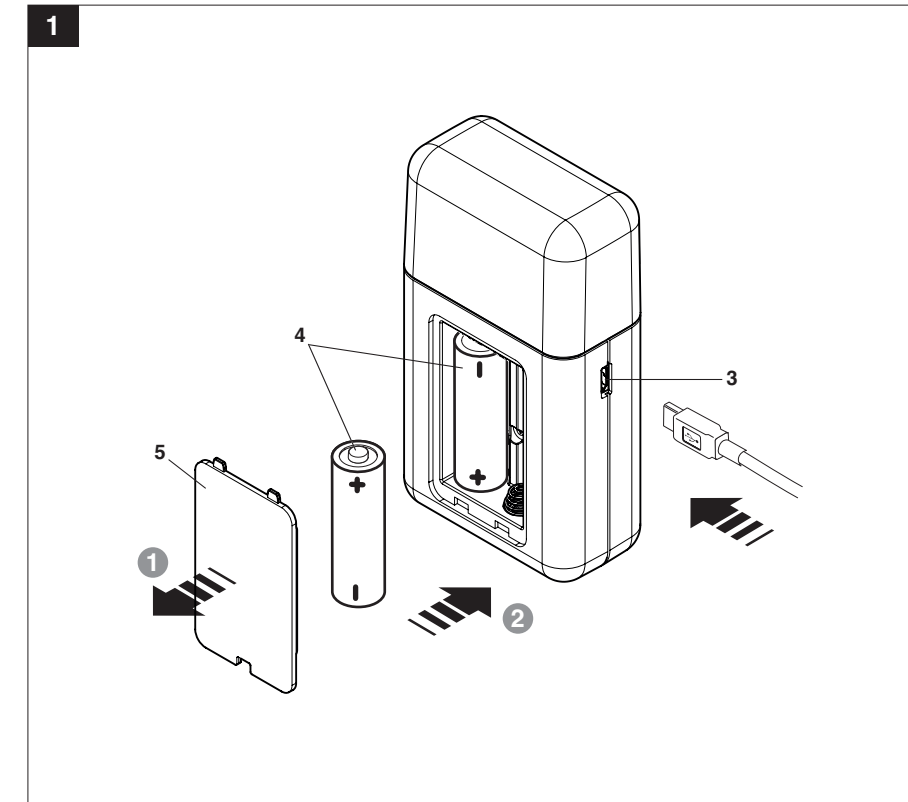
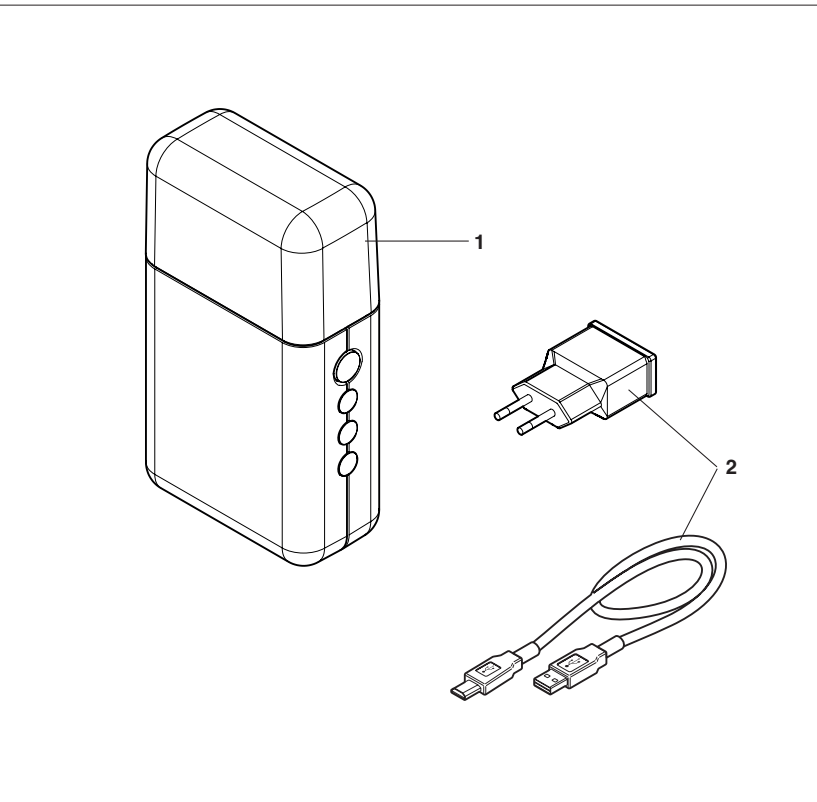

Core

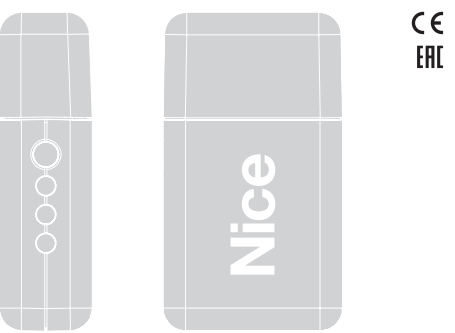

WiFi - rádio rozhraní

- EN Instructions and warnings for installation and use
CZ Instalační instrukce a návod k používání
FR Instructions et avertissements pour l'installation et l'utilisation
ES Instrucciones y advertencias para la instalación y el uso
DE Installierungs- und Gebrauchsanleitungen und Hinweise
PL Instrukcje i ostrzeżenia do instalacji i użytkowania
NL Aankwijzingen en aanbevelingen voor installatie en gebruik
RU Инструкции и предупреждения по установке и использованию

Nice S.p.A. Via Callalta, 1 31046 Oderzo TV Italy info@niceforyou.com www.niceforyou.com

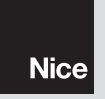

IS0695A01MML_19-09-2019

