

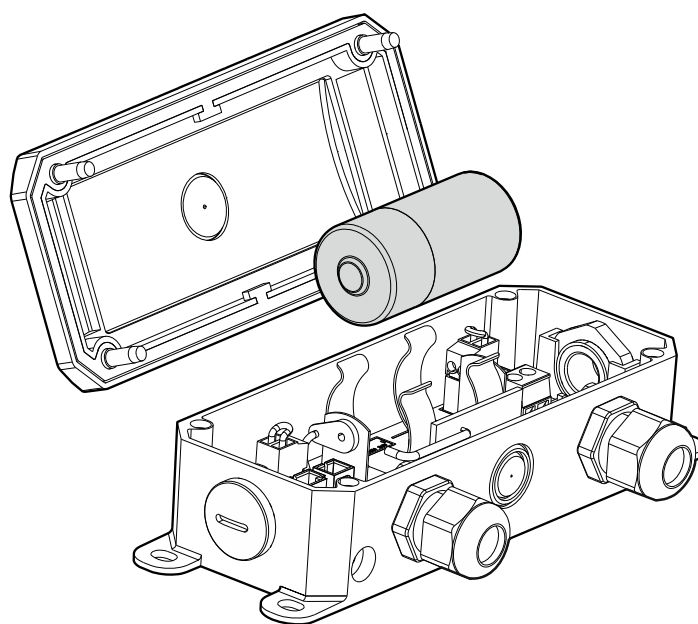

Montážní návod

Vratový modul WSD 2,4 GHz

Provedení: 30005154



-CS-

51171746_00008_a – Stav: 08/2020

Bezpečnost

Vysvětlení symbolů

V tomto montážním návodu jsou použity následující symboly:

⚠ NEBEZPEČÍ

Bezpečnostní upozornění: Jeho nerespektování způsobí smrt nebo těžké zranění.

⚠ VAROVÁNÍ

Bezpečnostní upozornění: Jeho nerespektování může způsobit smrt nebo těžké zranění.

⚠ UPOZORNĚNÍ

Bezpečnostní upozornění: Jeho nerespektování může způsobit zranění.

OZNÁMENÍ

Upozornění: Jeho nerespektování může způsobit hmotnou škodu a omezení funkcí výrobku.

i UPOZORNĚNÍ

Upozornění: Upozorňuje na užitečné doplňující informace.

Cílová skupina tohoto montážního návodu

Tento montážní návod je určen odborníkům s kvalifikací v oboru zařízení vrat. Kvalifikace těchto odborníků spočívá v odborných znalostech, schopnostech a praktických zkušenostech. Vyznačují se schopností podle pokynů bezpečně provádět montáž, údržbu a modernizaci zařízení.

Použití v souladu s určením

Vratový modul WSD slouží jako spojovací člen mezi systémem spínací lišty a řídicí jednotkou vrat TS971. Vratový modul WSD musí být chráněn před deštěm, vlhkostí a agresivním prostředím. Systém WSD je vhodný pro elektrické (se zakončovacím odporem 8k Ω), pneumatické (se zakončovacím odporem 1k Ω) a optické bezpečnostní spínací lišty. Umožňuje připojení dvou spínačů prověšeného lana a jednoho spínače vstupních dveří. Vratový modul WSD je vybaven funkcí kontroly příčného zkratu.

Kontrola příčného zkratu: elektronická kontrola zkratu mezi dvěma vodiči jednoho kabelu pomocí měření odporu.

Montáž na vrata

⚠ VAROVÁNÍ

Nebezpečí v důsledku nekontrolovaného pohybu vrat!

- Následující práce provádějte jen ve stavu zařízení bez napětí.
- Během prací uzavřete vrata pro průběžný provoz.

- Odmontujte kryt schránky křídla vrat.
- Našroubujte schránku na křídlo vrat.

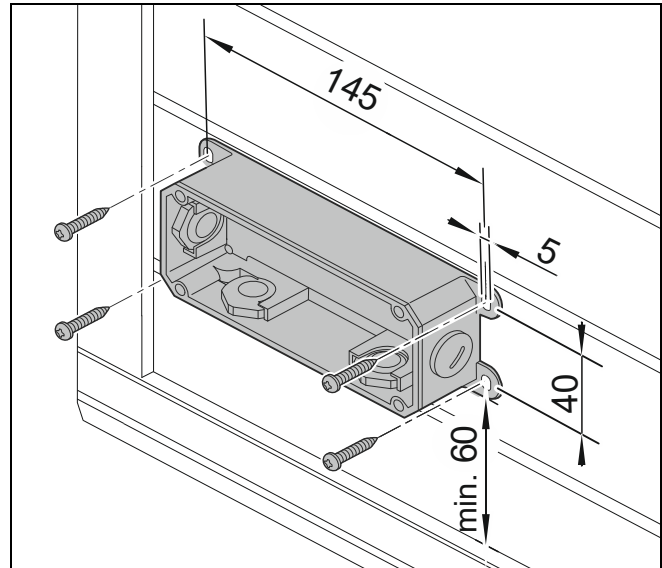

OZNÁMENÍ

Řiďte se těmito pokyny k volbě místa instalace:

- Vratový modul WSD namontujte co nejbližší k řídicí jednotce vrat.
- Vratový modul WSD nesmí být ani v klidovém stavu, ani při pojezdu zastiňován jinými objekty (prohlubněmi v podlaze, jeřábovými dráhami, betonovými či ocelovými sloupy, regály apod.).
- Rádiové systémy mohou být ovlivňovány jinými rádiovými systémy nebo zářením z elektromagneticky nekompatibilních zařízení. Při častějších poruchách může pomoci změna kanálu. Pokud by se i po změně kanálu rušení často vyskytovalo i nadále, musí být rádiový systém vyměněn za kabelový.

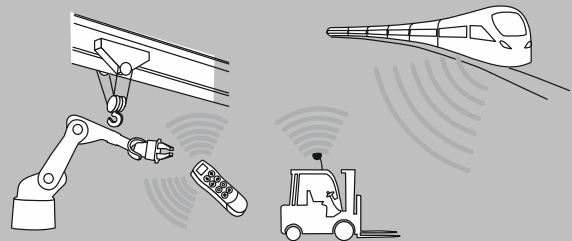
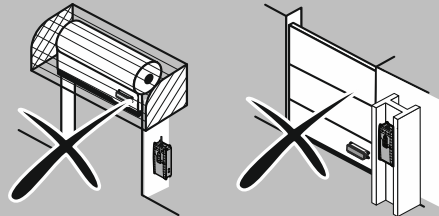

OZNÁMENÍ

Nebezpečí poškození vlhkostí!
Ve vlhkých prostorech chraňte schránky
vrat zvláštním krytem.

- Tyto kryty lze objednat jako zvláštní příslušenství: č. zboží 40017478.00001

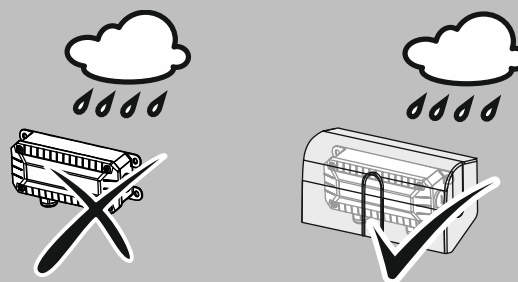

Nastavení spínačů Q1 a Q2

Na obvodové desce najdete spínače Q1 a Q2. Tyto spínače slouží ke spínání kontroly příčného zkratu (definice viz str. 2) spínače prověšeného lana a spínače vstupních dveří.

Potřebné nastavení viz následující tabulka.

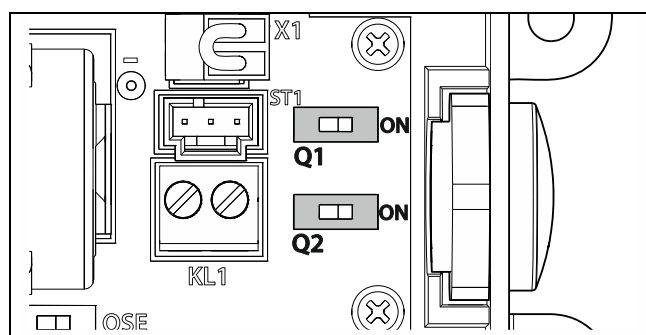

Spínač prověšeného lana	Spínač vstupních dveří	Q1	Q2
Dva spínače s kontrolou příčného zkratu	Jeden spínač s kontrolou příčného zkratu	on	on
	Jeden spínač bez kontroly příčného zkratu	on	off
	Bez spínače	on	off
Dva spínače bez kontroly příčného zkratu	Jeden spínač s kontrolou příčného zkratu	off	on
	Jeden spínač bez kontroly příčného zkratu	off	off
	Bez spínače	off	off
Bez spínače	Jeden spínač s kontrolou příčného zkratu	off	on
	Jeden spínač bez kontroly příčného zkratu	off	off
	Bez spínače	off	off

Tabulka: Nastavení spínačů Q1 a Q2

Nastavení spínače Q3

Spínač Q3 slouží k volbě druhu bezpečnostní spínací lišty.

Druh spínací lišty	Poloha spínače
Optická	vlevo
Pneumatická	vpravo
Elektrická	vpravo

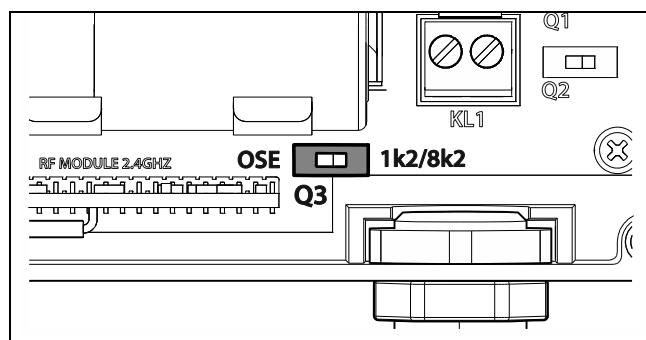

Uložení kabelů

OZNÁMENÍ

Zhoršení rádiového výkonu!

Nevedte připojovací kabely přes anténu. Zhorší se tím rádiový výkon a zkrátí životnost baterie! ❶

- Nadměrný kabel uložte nad baterií. ❷
- Nadměrnou délku kabelu ve schránkách vrat zamezíte vytvořením smyčky v profilu: ❸

❶

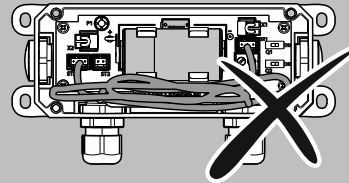

❷

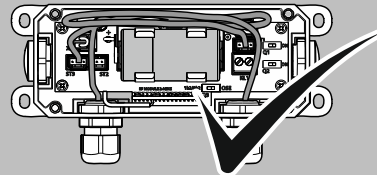

❸

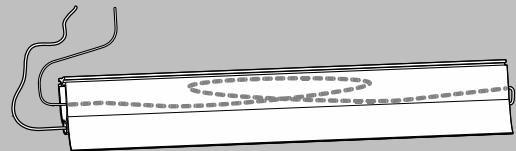

Přehled systému

Dále uvádíme popis dostupných možností připojení.

System 1

S jednou schránkou křídla vrat.

System 2

Se dvěma schránkami křídla vrat spojenými spojovacím vedením.

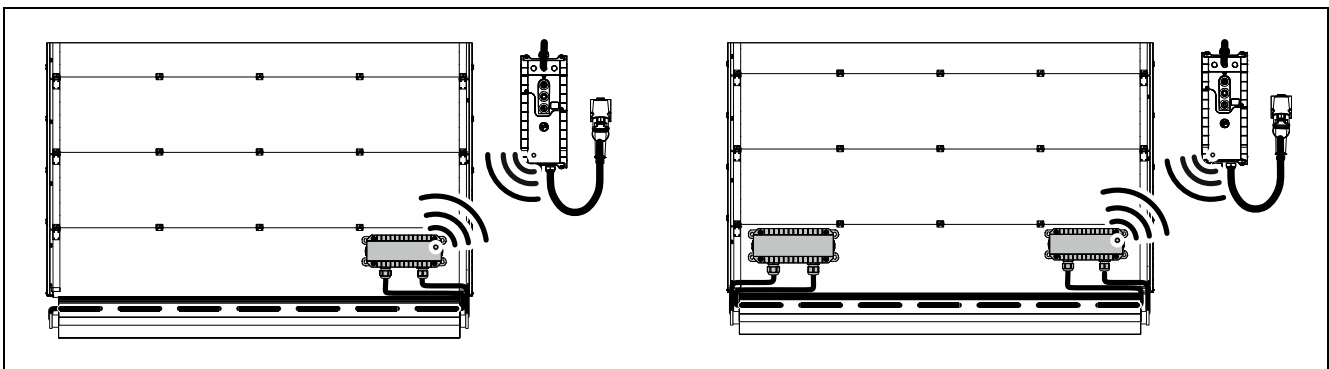

Montáž kabelových šroubení

Vratový modul WSD je vybaven pro připojení dvou spínačů prověšeného lana a jednoho spínače vstupních dveří.

- Pokud chcete namontovat spínače vstupních dveří nebo prověšeného lana, vyměňte postranní krytky za kabelová šroubení M16 × 1,5.

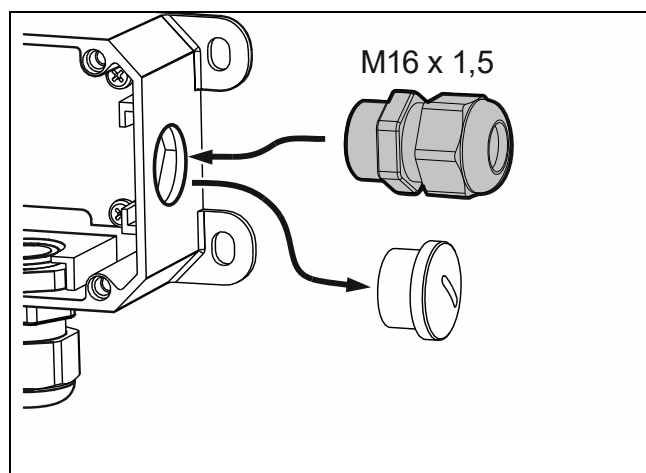

i UPOZORNĚNÍ

Mějte na paměti, že současné normě ČSN EN 12453 vyhovují pouze spínače na úrovni funkčnosti (Performance Level) "c" (PLc).

Schéma připojení, systém 1: OSE

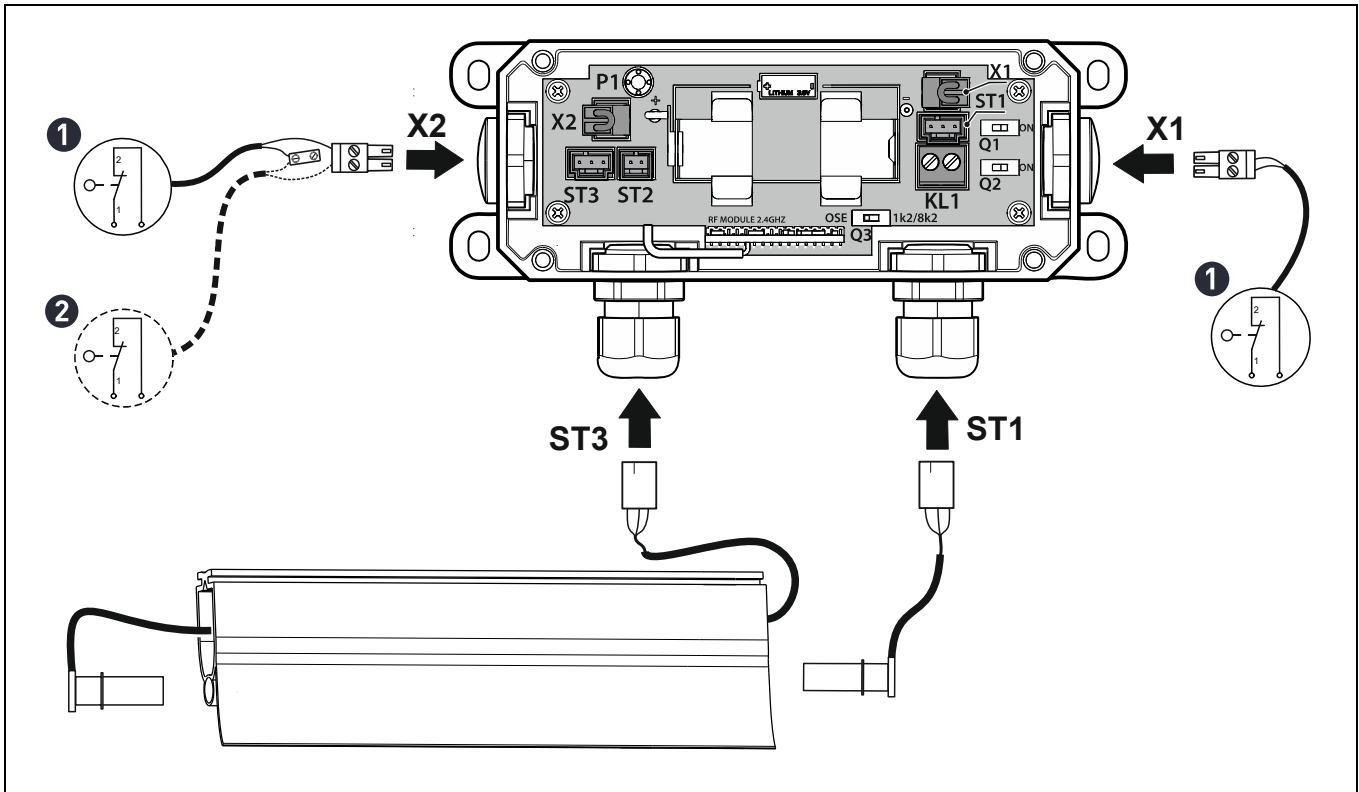

❶ Spínač prověšeného lana ❷ Spínač vstupních dveří

i UPOZORNĚNÍ

- Prostor v zástrčné svorce pro spínač prověšeného lana a spínač vstupních dveří: 0,5 až 1,5 mm².
- Délka odizolování vodičů: 6,5 až 7 mm, opatřete koncovými objímkami.

Schéma připojení, systém 1: 1k2 a 8k2

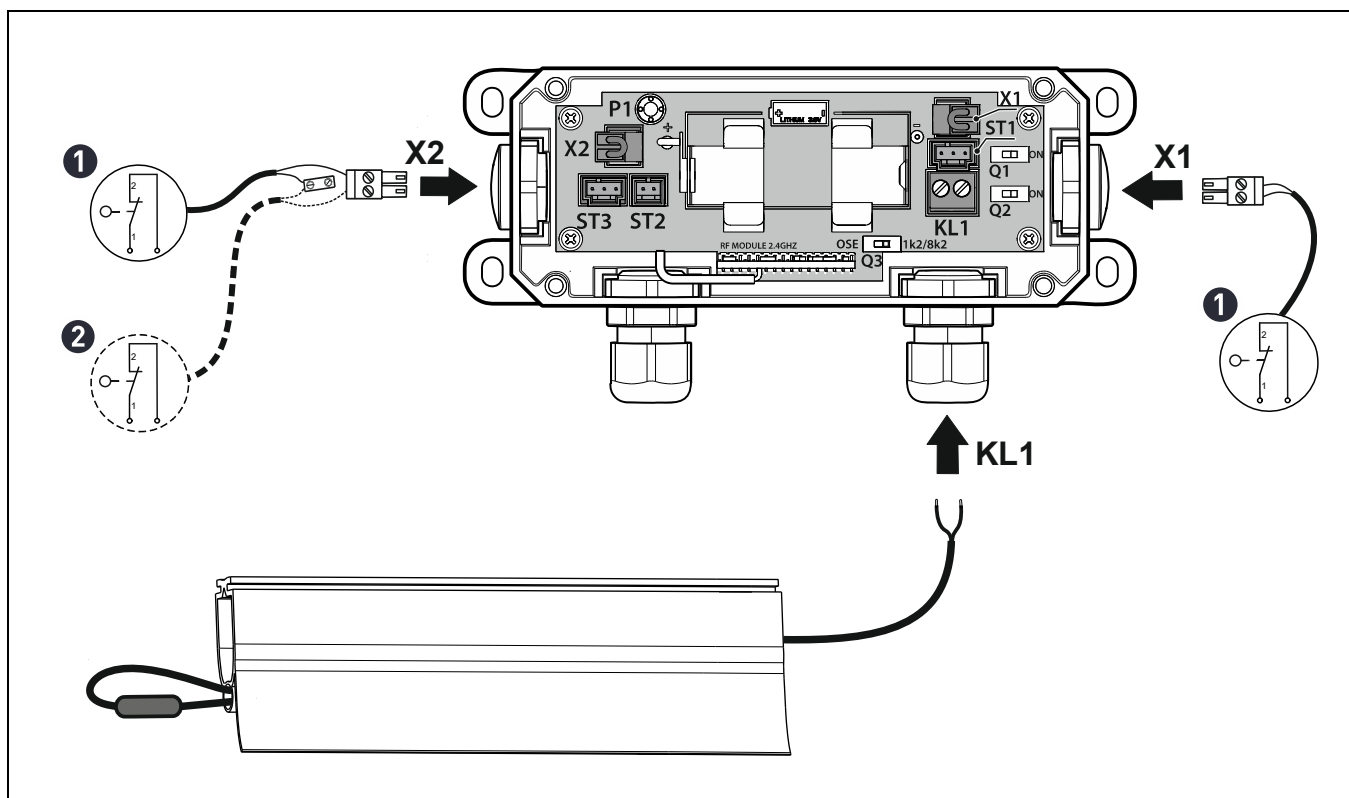

- ❶ Spínač prověšeného lana ❷ Spínač vstupních dveří

Schéma připojení, systém 2: OSE

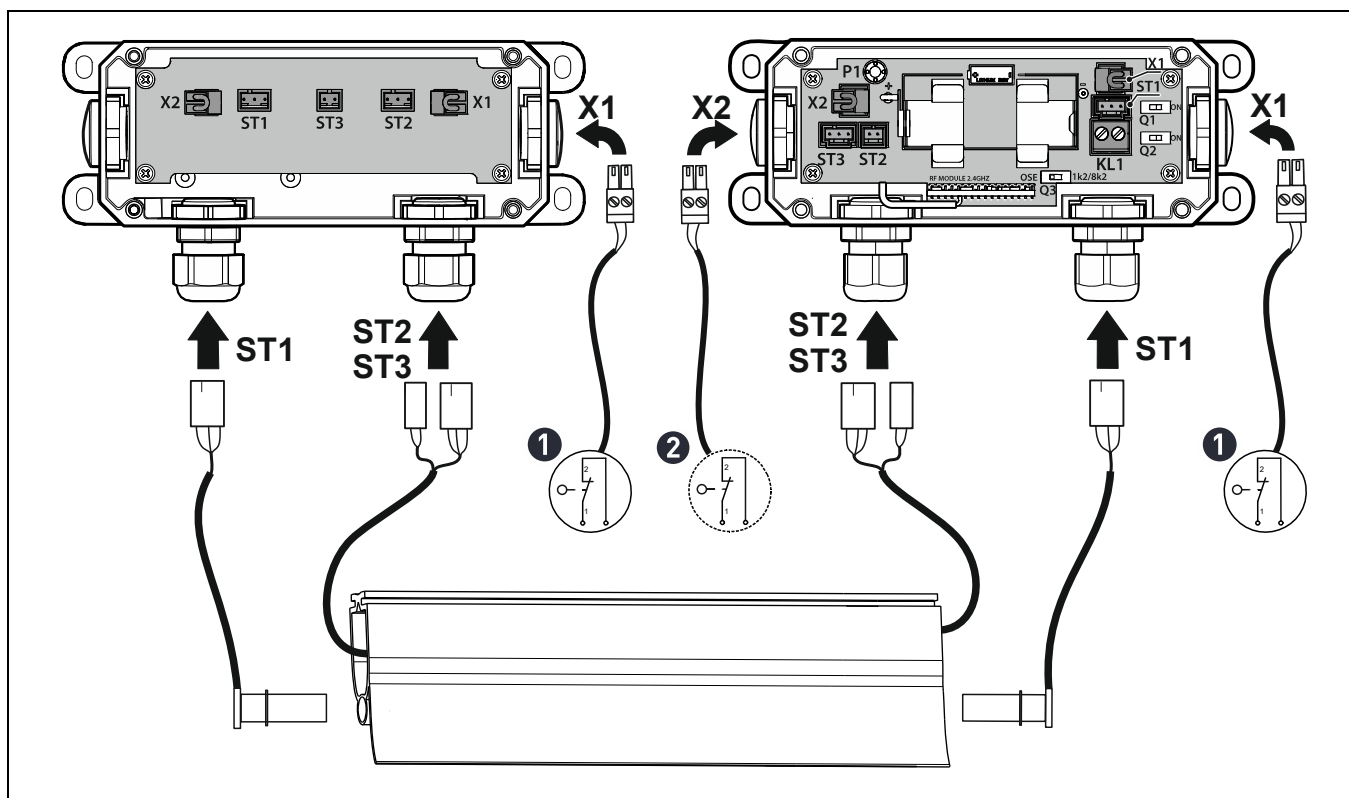

- ❶ Spínač prověšeného lana ❷ Spínač vstupních dveří

Dokončení montáže

- Namontujte kryt zakončovací krabičky.
- Zapněte přívod napětí.

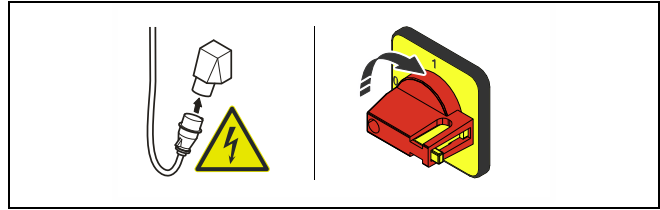

i UPOZORNĚNÍ Nebezpečí poškození vlhkostí
Přesvědčte se, zda šrouby a kabelová průchodka jsou utažené.

Vložení baterie

Zdrojem zásobování vratového modulu WSD elektrickou energií je baterie. Životnost baterie závisí na systému bezpečnostní spínací lišty (optickém, elektrickém), četnosti používání a velikosti vrat a činí zpravidla více než jeden rok. Baterii vyměňte při každoroční údržbě zařízení vrat.

⚠ NEBEZPEČÍ

- Nepokoušejte se baterii nabít.
- Baterii nezkratujte.
- Baterii nerozebírejte ani deformujte.
- Baterii nezahřívejte. Baterii skladujte v chladu a suchu.

⚠ UPOZORNĚNÍ

- Před vložením baterie zkontrolujte kontaktní svorky vratového modulu WSD.
- Baterii vložte jen pokud je čistá, suchá a nezdeformovaná.

- Před použitím je u baterie třeba provést depasivaci. Uhodte baterii asi šestkrát o tvrdý podklad.

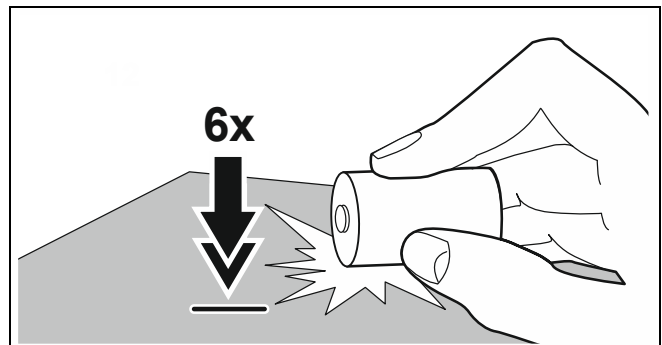

- Vložte baterii.

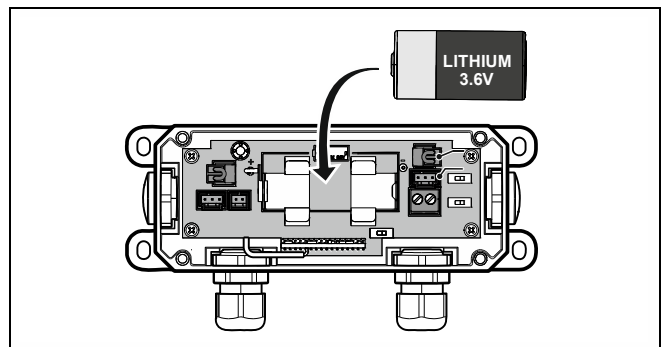

Zaučení vratového modulu WSD

V následující kapitole je uveden postup při zaučování vratového modulu WSD na řídicí jednotce vrat. Řiďte se rovněž návodem řídicí jednotky vrat. Přidělte každým vratům jiný rádiový kanál. Kanál si poznamenejte v pouzdře řídicí jednotky vrat; usnadníte tím údržbu. Věnujte pozornost též pokynům k volbě kanálu na dalších stránkách.

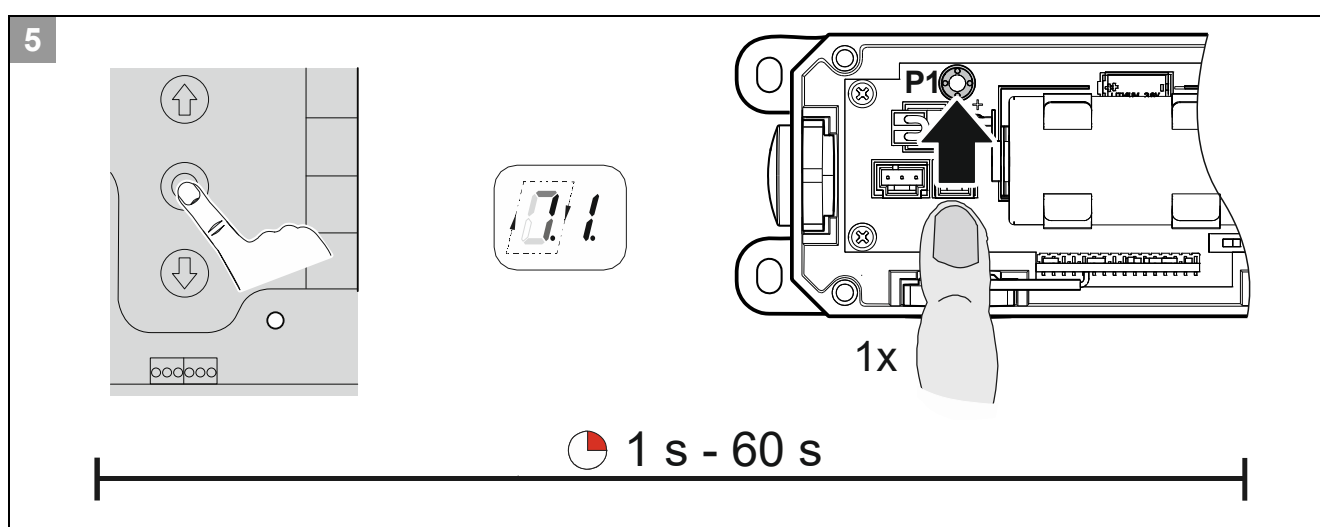
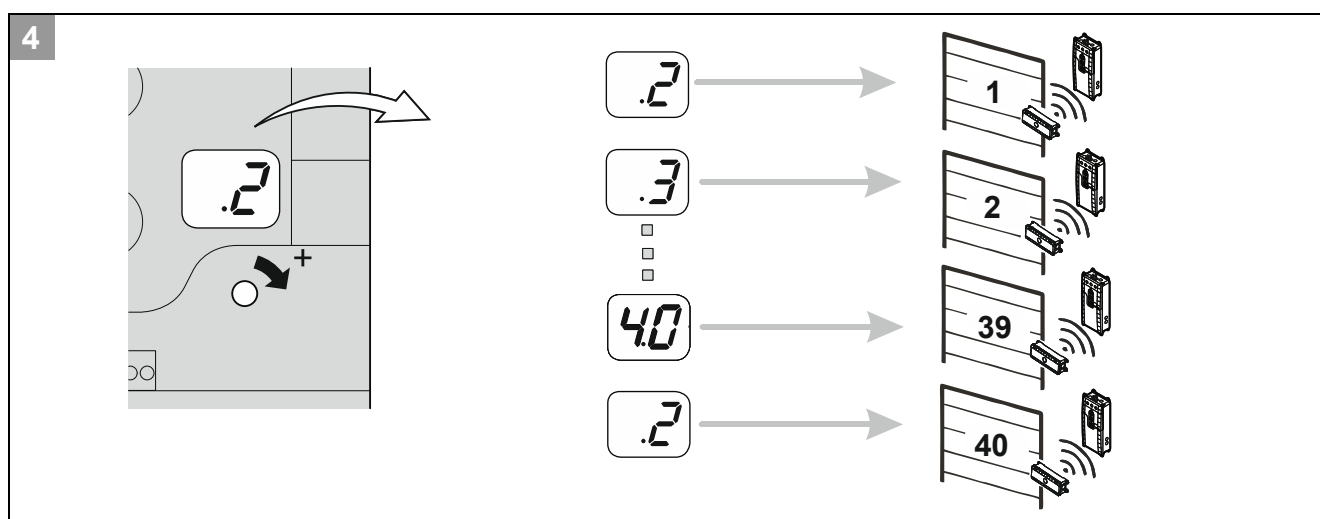
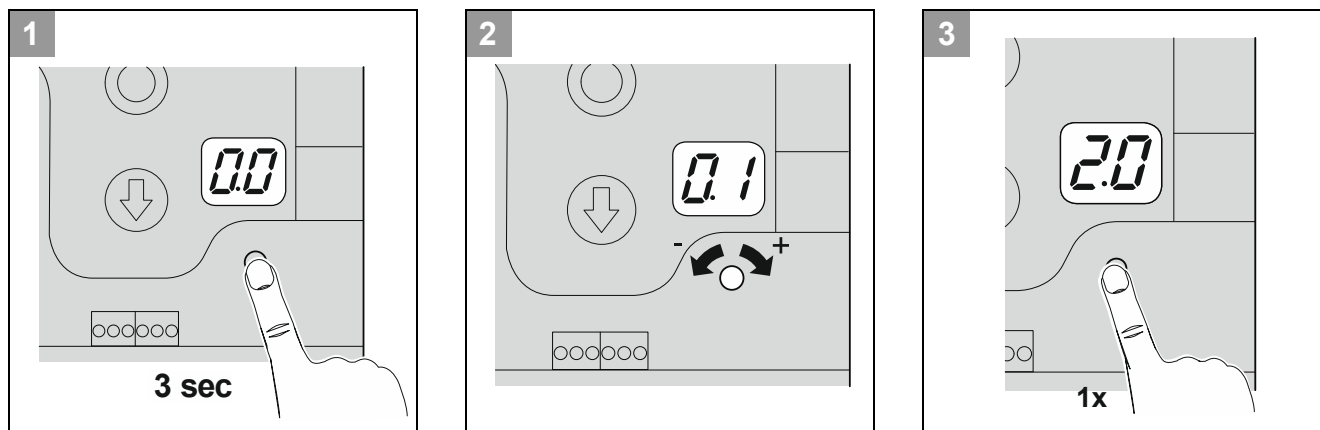

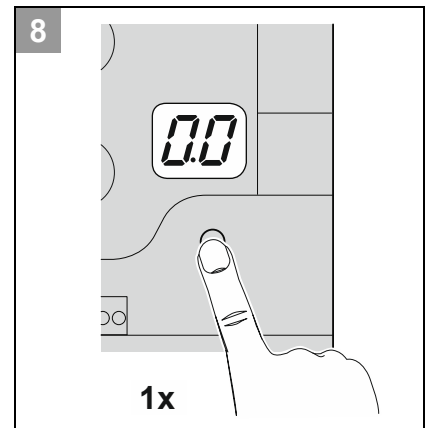
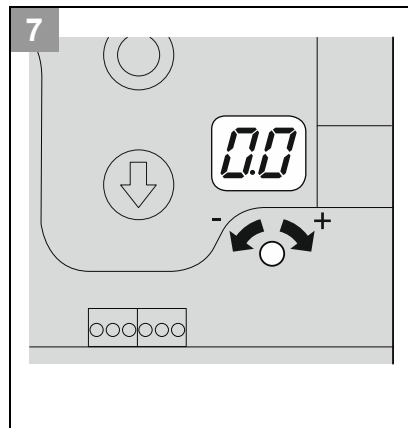
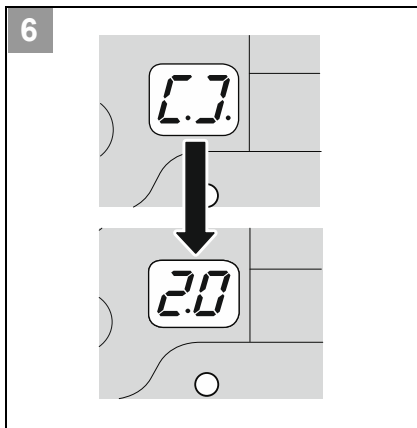

Vratový modul WSD je nyní zaučený.
Zkontrolujte funkci bezpečnostní spínací lišty.

Volba kanálů

- Od vrat č. 40 se kanály přidělují duplicitně. Duplicitní rádiové kanály musejí být umístěny co nejdále od sebe. Plánujte předem a načrtněte si pláněk haly.
- Při nesprávném nastavení kanálů se na řídicí jednotce vrat objeví chyba 1.6.

TS 971 > SW 1.8 = 39 kanálů

TS 971 < SW 1.8 = 20 kanálů

Věnujte pozornost rovněž následující tabulce kmitočtů:

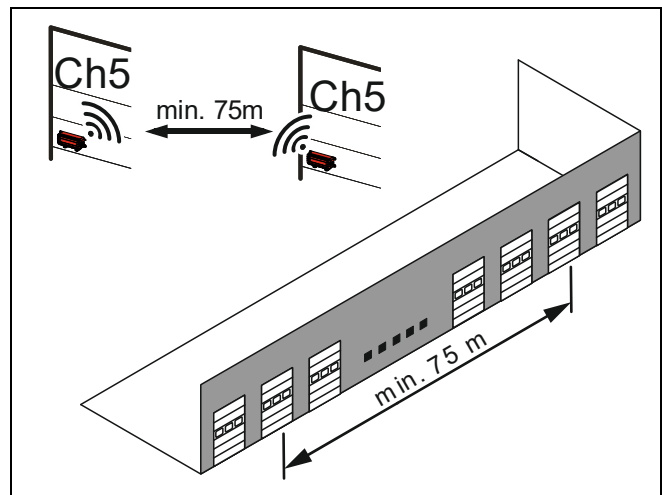

Kanál	Kmitočet (Mhz)	Kanál	Kmitočet (Mhz)	Kanál	Kmitočet (Mhz)
2	2 400	28	2 426	15	2 452
22	2 402	9	2 428	35	2 454
3	2 404	29	2 430	16	2 456
23	2 406	10	2 432	36	2 458
4	2 408	30	2 434	17	2 460
24	2 410	11	2 436	37	2 462
5	2 412	31	2 438	18	2 464
25	2 414	12	2 440	38	2 466
6	2 416	32	2 442	19	2 468
26	2 418	13	2 444	39	2 470
7	2 420	33	2 446	20	2 472
27	2 422	14	2 448	40	2 474
8	2 424	34	2 450	21	2 476

Tabulka: Přehled kmitočtů

Likvidace vyřazených zařízení a baterií



Odpadní elektrická a elektronická zařízení (OEEZ) a baterie označené uvedeným symbolem nesmějí být likvidovány do směsného komunálního odpadu.

OEEZ a baterie likvidujte odborně podle zákonných předpisů platných na místě provozu. Odevzdejte OEEZ a baterie do sběrných a recyklačních zařízení dostupných ve vaší blízkosti. Výrobky firmy GfA lze též bezplatně vrátit výrobcí. Zásilku dostatečně vyplat'te a označte ji nápisem „Altgeräte“ (OEEZ).

i UPOZORNĚNÍ Lithium-metalická baterie!

Výrobek obsahuje jednu samostatně balenou lithium-metalickou baterii. Podíl lithia v baterii je podle bezpečnostního listu nižší než 0,5 g. Baterie je chráněna proti zkratu a nesmí přijít do styku s vodivými kovy.

DOPRAVA NEPODLÉHÁ OMEZENÍM – NEJEDNÁ SE O NEBEZPEČNÝ NÁKLAD.

(Podle zvl. obalového předpisu SP 188 ADR/RID/IMDG-Code.IATA 968, části I, pro lithium-metalické baterie.)

- S bateriemi zacházejte opatrně.
- Poškozené baterie musejí být odborně zlikvidovány.

Prohlášení o shodě

ve smyslu směrnice 2014/30/EU o elektromagnetické kompatibilitě,
ve smyslu směrnice 2011/65/EU RoHS,
ve smyslu směrnice 2014/53/EU RED,



GfA ELEKTROMATEN GmbH & Co. KG
Wiesenstraße 81 · 40549 Düsseldorf
Germany

Prohlášení o zabudování

ve smyslu směrnice 2006/42/ES o strojních zařízeních
pro neúplná strojní zařízení, přílohy II, části B

My, firma

GfA ELEKTROMATEN GmbH & Co. KG,

prohlašujeme na svou výhradní odpovědnost, že
níže uvedený produkt je v souladu s uvedenou
směrnici a určen pouze k zabudování do zařízení
vrat.

Vratový modul WSD

Č. zboží 30005154

Düsseldorf dne 04.11.2019

Stephan Kleine

jednatel

Podpis

Uplatněné normy:

EN 60335-2-103:2015

Bezpečnost elektrických přístrojů pro domácí
potřebu a podobné účely,
část 2-103: Zvláštní požadavky na vrata, dveře
a okna

EN 61000-6-2:2005

Elektromagnetická kompatibilita (EMC),
část 6-2: Kmenová norma – Odolnost pro
průmyslové prostředí

EN 61000-6-3:2007

Elektromagnetická kompatibilita (EMC),
část 6-3: Kmenová norma – Emise – Prostředí
obytné, obchodní a lehkého průmyslu

EN 300328-2:2017

Širokopásmové přenosové systémy – Zařízení
pro přenos dat
pracující v pásmu ISM 2,4 GHz
a používající techniky modulace s rozprostřeným
spektrům